



株式会社ステーブルマン・バーチャワークス



写真は旧モデル



▲写真は旧モデル



屋根付き6頭/14M

スチール製／溶融亜鉛メッキ仕上げ
 三相 200V 駆動
 通電馬追ディバイダ(ダブル)、内周柵・外周柵付き
 正転／逆転(10Km/h)
 緊急停止、スピードコントロール、停止タイマー

※2021モデルは内外周柵ともに金網+ゴム張り仕様



▲写真は旧モデル



屋根なし6頭/14M

スチール製／溶融亜鉛メッキ仕上げ
 三相 200V 駆動
 通電馬追ディバイダ(ダブル)、内周柵・外周柵付き
 正転／逆転(10Km/h)
 緊急停止、スピードコントロール、停止タイマー

※2021モデルは内外周柵ともに金網+ゴム張り仕様





▲ 走路施工前



▲ 写真は旧モデル 旧モデルは多面体、Ver.2021は円形です。
通電馬追いデバイダはシングルとダブルがあります。





写真は2020モデル



ミニマム要件での導入例

マシン以外は全てお客様手配。屋根や走路整備なし、外周柵はラウンドペンで、内周柵は非常に簡易に製作されています。ただしマシンそのものは「Ver2020スペックA」です！※ラウンドペンは当社製ではありません。
 スチール製／溶融亜鉛メッキ仕上げ
 三相200V駆動
 通電馬追ディバイダ(シングル)
 正転／逆転(10Km/h)
 緊急停止、スピードコントロール、停止タイマー





ウォーキングマシン

SPEC B



超廉価版4頭

マシンは駆動装置は「Ver2020スペックA」と同等品。
屋根、内外周柵、馬追デバイスすべてありません。

スチール製／溶融亜鉛メッキ仕上げ

三相200V駆動

通電馬追デバイス(無し)

正転／逆転(10Km/h)

緊急停止、スピードコントロール、停止タイマー



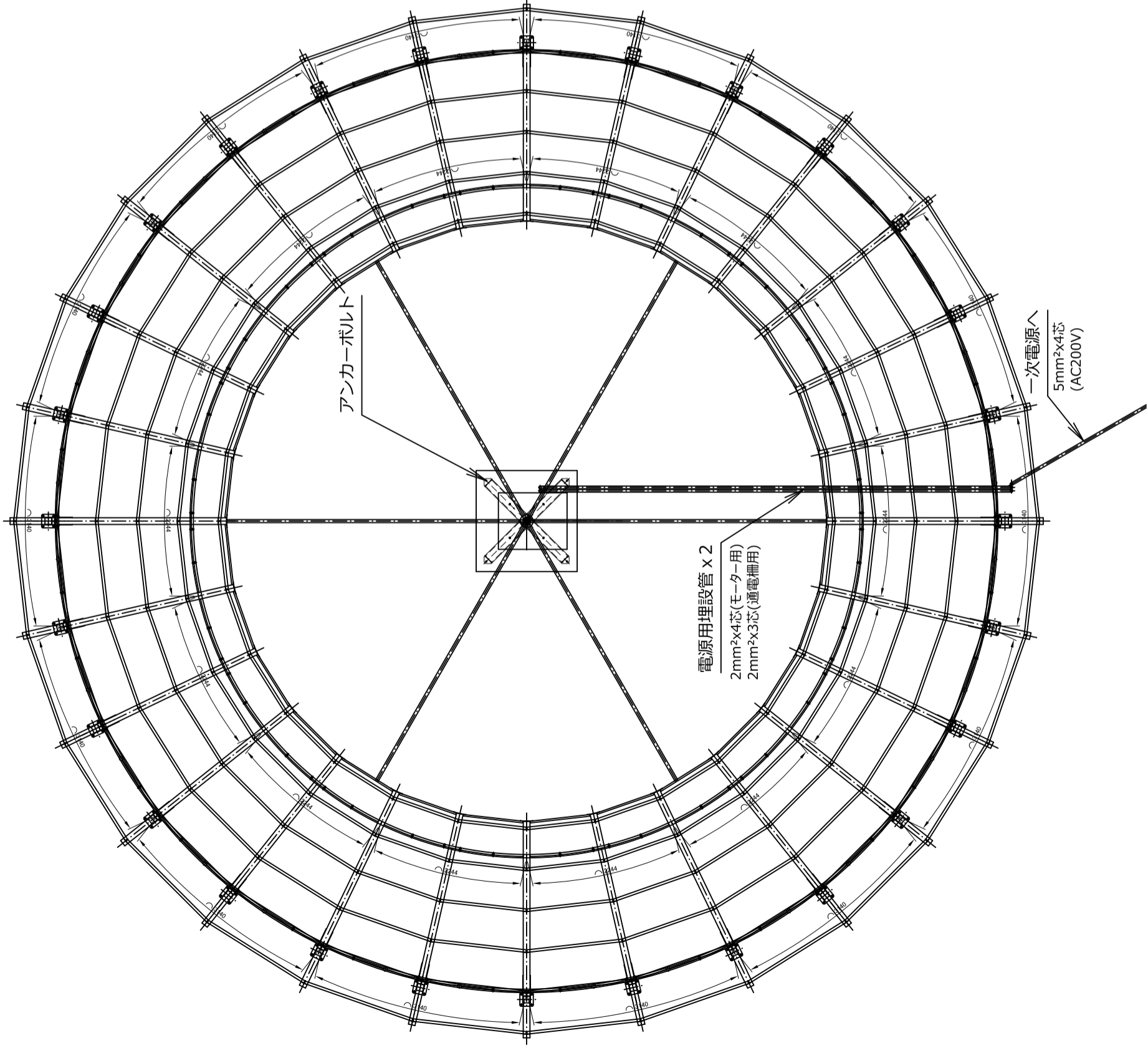
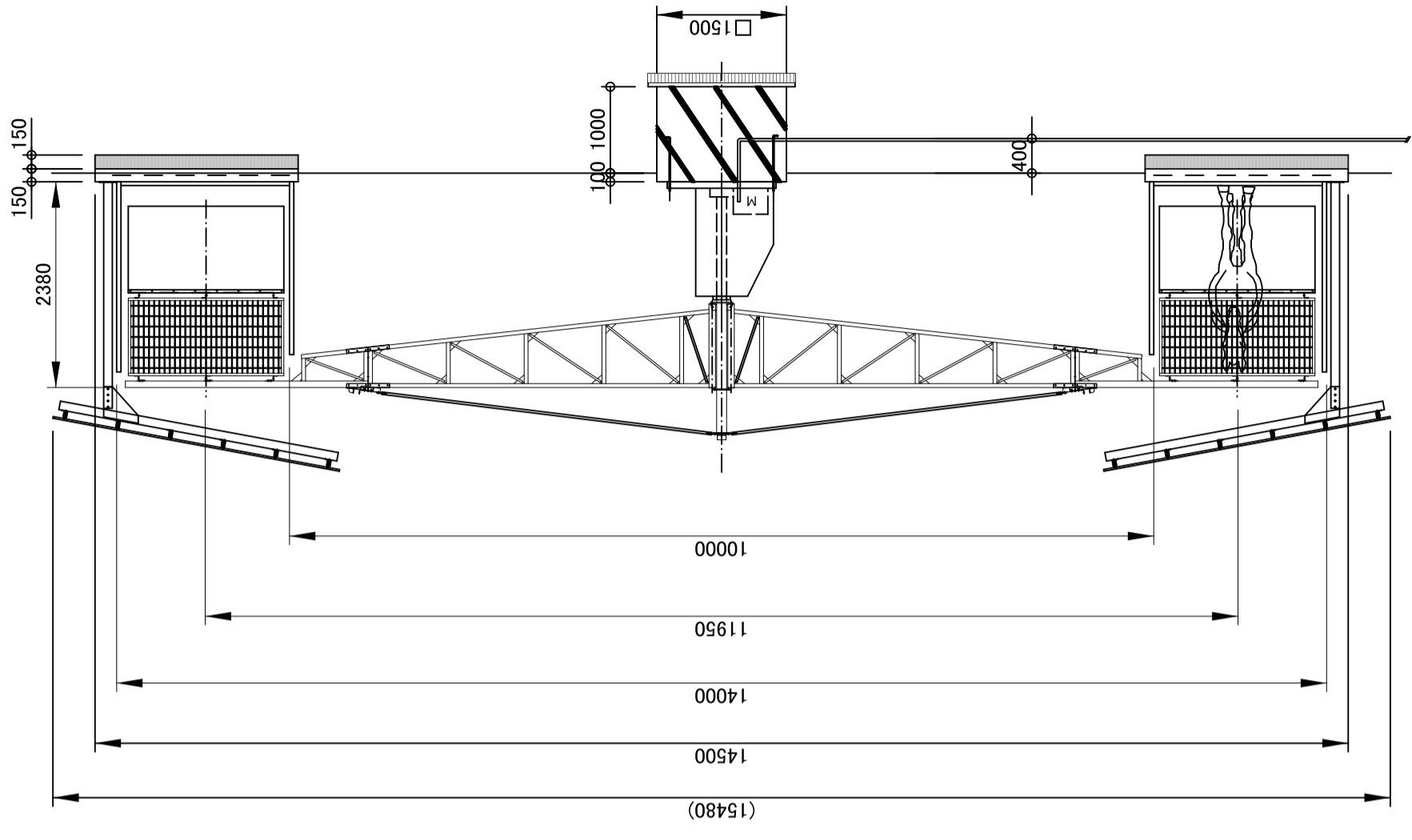

2021-09-07 TTGang

株式会社ステーブルマン・バーチャワークス
名古屋市中区新栄2-5-10

THE BEST "J" STABLE EQUIPMENT FOR PROFESSIONAL
STABLEMAN
VIRTUOUS WORKS
HTTP://WWW.STABLEMAN-VW.COM/



TEL: (052) 691-1005 FAX: (052) 698-2102
Email enquiry@stableman-vw.com

ウォーキングマシン/6頭用 営業図面

屋根構造/基礎/側面図

(15480)

14500

14000

11950

10000

2380

9800

2350

2350

波トタン屋根材

2x4木材

メッシュ

Φ6 @150

砕石(C-25)

寒冷地では200

コンクリート

150 t

捨コン 50t

砕石(C-25)

100 t

寒冷地では2倍

アンカーボルト

4-M16 L=800

突出100mm

ゴムシート10t

走路ゴムブロック43t

電源用埋設管 x 2

2mm²x4芯(モーター用)

2mm²x3芯(通電柵用)

一次電源へ

5mm²x4芯
(AC200V)

馬追デバイス

シングルorダブル/通電



enquiry@stableman-vw.com

株式会社ステーブルマン・バーチャワークス
〒460-0007 名古屋市中区新栄2-5-10

●お問い合わせ窓口

フジタス工業株式会社ステーブルマン事業部
〒457-0863 名古屋市南区豊3-5-17
TEL052-691-1005
FAX052-755-7662



WEBSHOP



本書に掲載されている内容仕様などは変更される場合があります。
ウェブサイトなどで最新情報をご確認ください。
大型設備を除き商品はWEBSHOPでご注文いただけます。